

VOLEJBAL

Talentová zkouška z volejbalu proběhne v tělocvičně. Každý motorický test bude ohodnocen body v rozmezí od 0 do 15 bodů (celkem 3 testy) a testy HČJ od 0 do 15 (celkem 4 testované činnosti).

Součástí talentové zkoušky je také měření výšky a váhy. Účastníkům talentové zkoušky bude max. 20 body zohledněn celkový projev studenta, soutěž, ve které už nastoupil nebo nominace do reprezentace. Žák může celkem získat maximálně 125 bodů.

Pro úspěšné splnění zkoušek je nutné celkem získat 75 nebo více bodů.

MOTORICKÉ TESTY

1. test:

Skok do dálky snožmo z místa:

Činnost testované osoby: Žák stojí za odrazovou čarou a odrazem snožmo skočí co nejdále vpřed. Na tento test má žák dva po sobě jdoucí pokusy.

Hodnocení: Délka skoku měřená s přesností na centimetry od odrazové čáry k patám žáka po doskoku. Ze dvou pokusů se počítá ten delší. Minimální hodnocená délka skoku:

Dívky	170 cm
Chlapci	200 cm

2. test:

Hod plným míčem 1kg ze sedu (dívky z kleku):

Činnost testované osoby: Žák sedí (klečí) na žíněnce a odhazuje jednoruč plný míč o hmotnosti 1kg co nejdále. Na tento test má žák tři po sobě jdoucí pokusy.

Hodnocení: Délka hodu měřená s přesností na 5 centimetrů bude převedena na body. Ze tří pokusů se počítá ten nejdelší.

Minimální hodnocená délka hodu:

Dívky	8,0 m
Chlapci	9,0 m

3. test:

Rychlostní člunkový běh

Zaměření: lokomoční rychlost, obratnost (max. zrychlení a zpomalení, změna směru) Činnost testované osoby: bez pokynu časoměřiče zahajuje uchazeč/ka pohyb z polovysokého startu, chodidla ve vyznačeném čtverci o rozměrech 40cm x 40 cm, umístěném uprostřed 3 m čáry. Běží postupně k metám (medicinbalům) č.1 až 4 (viz obrázek). Vždy po dotyku mety se obrací a běží zpět k místu startu (cíle), přičemž jedním chodidlem došlápne do vyznačeného čtverce. Došlápnutím chodidla do vyznačeného čtverce při běhu z mety 4 je test ukončen. Hráč může test provést i v opačném směru, tj.začít během k metě č.4. Poznámka: časoměřič stojí proti testovanému přibližně na protější 3 m čáře.

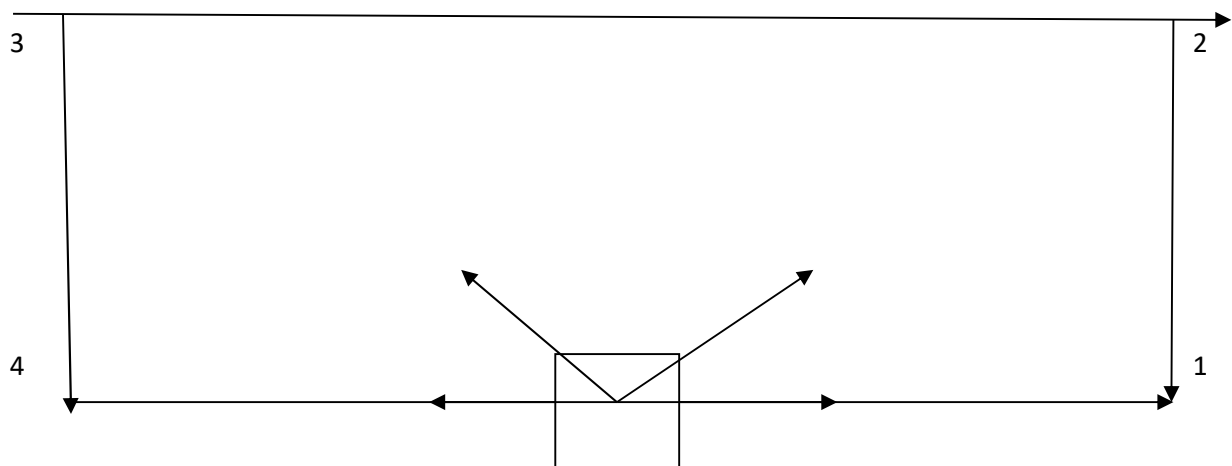

Hodnocení: test se provádí třikrát (interval mezi pokusy je cca 3 min). Výsledkem testu je nejlepší čas ze tří pokusů, měřený s přesností na 0,1 s.

Maximální hodnocený dosažený čas

dívky 13,5 s

chlapci 11,5 s

KOMPLEXNÍ VOLEJBALOVÝ TEST

Činnost testované osoby: Uchazeč/ka odbíjí/hraje nahrané míče daným způsobem. Míče mu nahrává, přihrává, nahazuje apod. pomocník trenéra (volejbalista).

Hodnocení: Tento test hodnotí trenér volejbalu. Dle míry zvládnutí jednotlivých činností uděluje body od 0 do 15 za každou HČJ, komplexní projev 0-20. Tento test je shodný pro dívky i chlapce.

Hodnotí se tyto HČJ :

odbití vrchem (nahrávka, vybírání)	15 bodů
odbití spodem (příjem, vybírání)	15bodů
podání (servis)	15 bodů
útočný úder (smeč)	15 bodů
komplexní projev (hodnocení trenéra)	20 bodů